

---

# SOEHNLE

NL

## FIT CONNECT 100

GEbruIKSAANWIJZING



3.1

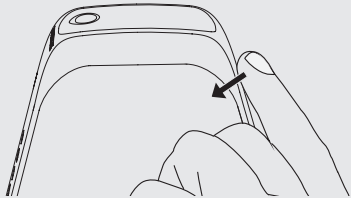

3.2

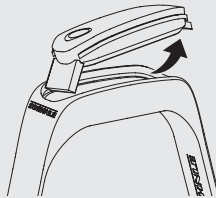

3.3

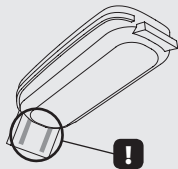

4.1



4.3



4.5



4.7



4.9



4.2



4.4



4.6



4.8



4.10

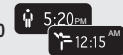

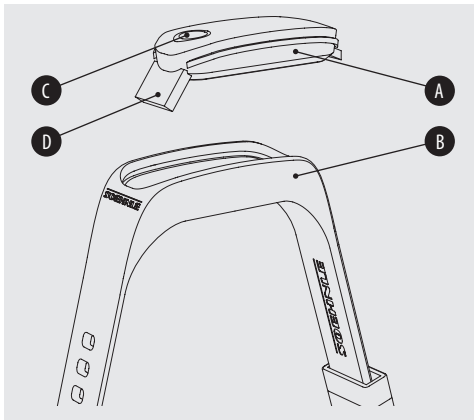

NL

## Beschrijving van het toestel

- (A) Display module      (C) Sensorknop  
(B) Řemínek na zápěstí      (D) USB plug

## Productbeschrijving

Uw persoonlijke Soehnle fitnesstracker Fit Connect 100 biedt ondersteuning om fit en gezond te leven door uw dagelijkse activiteiten te registreren, zoals aantal stappen, afgelegde afstand, activiteitsduur, calorieverbruik en realisatie van uw dagelijkse bewegingsdoel. Met de slaapmodus worden de slaapduur en de slaapfasen geregistreerd. Via **Bluetooth**<sup>®</sup> worden de gegevens doorgestuurd naar uw Soehnle Connect-App, waar ze geanalyseerd kunnen worden.

1. Inhoud verpakking
2. Algemene instructies
3. Eerste gebruik
4. Het apparaat en de bediening
5. Schoonmaken en onderhoud
6. Consumentenservice
7. Overige informatie
8. Technische gegevens
9. Juridische informatie

## 1. Inhoud verpakking

1x Soehnle Fit Connect 100 (fitnesstracker met uitneembare display-module)

1x Gebruiksaanwijzing

## 2. Algemene instructies

Lees eerst deze gebruiksaanwijzing en deze algemene instructies zorgvuldig door, voordat u het apparaat gaat gebruiken. Bewaar deze gebruiksaanwijzing.

**WAARSCHUWING!** Inslikingsgevaar voor jonge kinderen! Kinderen mogen niet spelen met het apparaat. Buiten bereik van kinderen houden.

**WAARSCHUWING!** Brand/explosiegevaar en gevaar

voor chemische verbrandingen! Het product bevat een oplaadbare lithium-polymeer-accu. De accu niet uit het apparaat halen, niet uit elkaar halen, niet in vuur werpen en niet kortsluiten.

**ATTENTIE!** Risico op schade aan het apparaat! Het apparaat is spatwaterbestendig, maar niet waterdicht. Houd het apparaat niet onder water.

**ATTENTIE!** Risico op schade aan het apparaat! Laat het apparaat niet vallen en bescherm het tegen stoten. Stel het apparaat niet bloot aan extreme temperaturen of grote temperatuurverschillen. Bescherm het apparaat tegen directe zonnestralen en tegen stof. Maak het apparaat niet schoon met bijtende chemicaliën, agressieve of schurende schoonmaakmiddelen. Bescherm het display tegen harde en krassende voorwerpen.

**ATTENTIE!** Bedoeld gebruik: dit product is ontworpen voor persoonlijk, niet-bedrijfsmatig thuisgebruik. Het is geen medisch apparaat.

**GOED OM TE WETEN!** Als u het apparaat langere tijd niet gebruikt, laad het dan toch elke 3-6 maanden volledig op. Dit is nodig om ervoor te zorgen dat de accu goed blijft werken.



### **Afvoer van afgedankte accu's EG-richtlijn 2008/12/EC**

Batterijen en oplaadbare accu's niet met het huisvuil weggooien. Breng afgedankte batterijen en accu's naar een inzamelpunt van uw gemeente. U kunt afgedankte batterijen ook afgeven waar nieuwe batterijen van het betreffende soort verkocht worden.



### Afvoer van elektrische en elektronische apparatuur, EG-richtlijn 2012/19/EC

Het afgedankte product is geen normaal huishoudafval. Breng het afgedankte

product naar een inzamelingspunt van uw gemeente voor recycling van elektrische en elektronische apparaten. Meer informatie is te krijgen bij uw gemeente, de lokale afvalstoffendienst of bij de winkel waar u het apparaat gekocht heeft.



Hierbij verklaart Soehnle dat dit apparaat voldoet aan alle essentiële en andere relevante bepalingen van Richtlijn

2014/53/EU. De EU-conformiteitsverklaring vindt u op [www.soehnle.com](http://www.soehnle.com).

## 3. Eerste gebruik

### Accu opladen

Laad de fitnesstracker volledig op, voordat u de tracker de eerste keer gaat gebruiken. Om de accu op te laden, de display-module (**A**) uit de armband (**B**) nemen. Daartoe de armband aan de rechterkant naar binnen indrukken (**3.1**), totdat de display-module loskomt. Neem de display-module uit de armband. Steek de USB-connector voor de display-module (**D**) in een gangbare actieve USB-poort. Let op dat de contacten van de module (**3.3**) de contacten van de USB-poort raken, anders laadt de accu niet op.

De status van de accu wordt weergegeven op het display (4.1) (■ = volledig opgeladen / □ = accu leeg).

## Soehnle Connect-App

Voor volledige functionaliteit de gratis Soehnle Connect-App installeren op uw smartphone of tablet. Scan de QR code om naar de app te gaan. U kunt de app ook vinden op Google Play voor Android™ en in de App Store voor Apple®.



Android™: min. 4.4.4 / iOS®: min. 9.0 /  
Bluetooth®: min. 4.0

Activeer **Bluetooth**® op uw smartphone of tablet en start de Soehnle Connect-App. Als u de app voor de eerste keer start, leidt deze u automatisch door het proces om verbinding te maken met een Soehnle-apparaat. Zorg dat het display van de fitnessstracker ingeschakeld is.

Als u de Soehnle Connect -App al eens gebruikt heeft, gaat u om te verbinden naar het 'Hoofdmenu' van de Soehnle Connect-App. Tik op 'Mijn apparaten' en dan op 'Apparaat toevoegen'.

### Compatibiliteit

De Soehnle Connect-App is compatibel met Google Fit® en Apple Health®.



## 4. Het apparaat en de bediening

Fig.	Modus
4.1	Tijd, datum, accustatus
4.2	Stappenteller*
4.3	Calorieverbruik*
4.4	Afgelegde afstand*
4.5	Activiteitsduur in uren en min.*
4.6	Gesteld dagdoel* in % (weergave-varianten)
4.7	Wekker
4.8	Gemiste telefoontjes en berichten
4.9	Slaapmodus: bewegingsactiviteit tijdens het slapen, slaapduur, slaapfases
4.10	Bewegingsreminder

\* Gegevens overdag waarnaar wordt verwezen, worden automatisch om 24 uur op nul gezet

Met de fitnesstracker kunnen diverse gegevens opgeslagen en weergegeven worden. Door aanraken van de sensorknop start het display in tijdmodus (4.1). Raak de sensorknop nog een keer aan, en u kunt door de diverse functies scrollen en functies kiezen (4.2 – 4.9). Via de Soehnle Connect-App kunt u nog meer functies gebruiken en uw opgeslagen gegevens samenvoegen en beheren.

**Goed om te weten:** Meer informatie over fitnesstracker Soehnle Fit Connect 100 vindt u bij [manual.soehnle.com/68100](http://manual.soehnle.com/68100)

## De fitnessstracker instellen

U kunt de fitnessstracker gemakkelijk instellen met de gebruikersinterface van de Soehnle Connect-App. De tijd en de datum worden na verbinding automatisch overgenomen van de systeemtijd en -datum van de smartphone. Met de interface kunt u ook uw dagdoel, de wekker en bewegingsreminders instellen. Bij de apparaatinstellingen in de app kunt u aangeven, welke waarden en functies uw fitnessstracker moet weergeven.

## Slaapmodus activeren ----->

Ga naar de weergave van slaapmodus (**4.9**) door eerst de sensorknop aan te raken (activeren display). Houd vervolgens de sensorknop ca. 5 seconden vast. Slaapmodus wordt geactiveerd.

## Slaapmodus deactiveren ----->

Raak de sensorknop aan om het display te activeren. Raak de sensorknop opnieuw aan en houd hem ongeveer 5 seconden vast. Slaapmodus wordt gedeactiveerd.

## Gegevens doorsturen naar smartphone/tablet

Start de Soehnle Connect-App. Sleep de app op het hoofdscherm (dashboard) naar beneden. De op de tracker opgeslagen gegevens worden dan via **Bluetooth**<sup>®</sup> automatisch doorgestuurd naar de app. Let wel op, dat **Bluetooth**<sup>®</sup> geactiveerd is op het apparaat.

## 5. Schoonmaken en onderhoud

### De fitnessstracker schoonmaken

Maak de fitnessstracker schoon met een zachte, licht vochtige doek. Laat de fitnessstracker volledig drogen aan de lucht voordat u hem weer omdoet of opbergt. Onjuist omgaan met het apparaat kan schade toebrengen aan het apparaat. Gebruik geen agressieve schoonmaakmiddelen, borstels met harde borstelharen of scherpe voorwerpen. Deze kunnen de oppervlakken beschadigen. Dompel het display niet in water of andere vloeistoffen.

## 6. Consumentenservice

Heeft u vragen of opmerkingen. Neem gerust contact op met onze consumentenservice:

**Hotline:** 00 800 538 38 383 (gratis nummer)  
ma – vr, 8:00 – 18:00

## 7. Overige informatie

Voor meer informatie, kijk op onze website **[www.soehnle.com](http://www.soehnle.com)**.

## 8. Technische gegevens

Artikelnummer:	68100
<b>Bluetooth</b> <sup>®</sup> -versie:	4.0
USB-poort	2.0 type A
Frequentieband:	2.4 GHz
Max. zendvermogen:	1 mW
Accutype:	Lithium-polymeer
Displaytype:	OLED
Afmetingen display:	40.5 x 11.5 mm
Beschermingsgraad:	IPx4
Gegevensopslag:	ca. 14 dagen
Acculooptijd (standby):	ca. 14 dagen

## 9. Juridische informatie

Apple, iOS, Apple Health en het Apple-logo zijn handelsmerken van Apple Inc., geregistreerd in de VS en andere landen. App Store is een servicemerk van Apple Inc., geregistreerd in de VS en andere landen.

Android, Google Fit, Google Play en het Google Play-logo zijn handelsmerken van Google Inc.

Het **Bluetooth**<sup>®</sup>-woordmerk en -logo's zijn geregistreerde handelsmerken en eigendom van Bluetooth SIG, Inc.

---

# SOEHNLE



## *CONNECT*

*measure, collect, analyse, advise*

Quality & Design by  
LEIFHEIT AG  
Leifheitstraße 1  
56377 Nassau/Germany

[www.soehnle.com](http://www.soehnle.com)

016623/A 03/2018